

sikkens

## Nissan KAB Application Process

オートベースプラス日産 KAB の塗装要領

FOR PROFESSIONAL USE ONLY

## オートベースプラス 日産 KAB のブロック塗装要領

オートベースプラス日産 KAB については下記の適切な方法でブロック塗装してください。

## 下地処理

塗装部分を最終番手ドライ P500 又はウェット P1000 でサンディングしてください。

塗装開始前には M600 で脱脂をし、エアブロー及びタッククロスをしてください。

## ステップ No.1

混合比

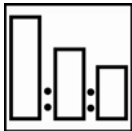

カラーベース  
100 部 (容量比)      オートベースプラス  
100 部 (容量比)      ニュー プラス リデュース

## カラーベース塗装方法



塗装部分にカラーベースを色が隠蔽するまで2回シングルウェットコートしてください。

各コート間のフラッシュオフタイムを十分に取ってください。

**注：カラーベースの肌を荒らさないように注意してください。**

## ステップ No.2

混合比

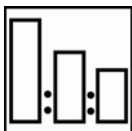

**NIS KAB データー (SEC1111 使用)**

NIS KAB データー (SEC1111 使用) 単体で使用します。

**注：NIS KAB データーにはニュープラスリデュースを混合しないでください。**

## NIS KAB データー塗装方法



カラーベース色決めが終了したらフラッシュオフタイム 20℃ / 15 分後に、NIS KAB データーを2~3回ミディアムコートしてください。

**注：NIS KAB データーはウェットコートしないでください。**

各コート間、塗膜表面の艶が引けるまでフラッシュオフタイムを十分に取ってください。

フラッシュオフタイム後に2回シングルコートでムラ取りしてください。

## クリヤーコート塗装



オートベースプラス塗装終了後、20℃ / 20 分以上フラッシュオフタイムを取ってからクリヤーコートしてください。

1 コート目のクリヤーコートはライトコートしてください。

十分なフラッシュオフタイムを取り2 コート目クリヤーコートはパネル全体にブロック塗装してください。フラッシュオフ後に3 コート目を塗装してください。

**注：各コート間のフラッシュオフタイムを十分に取り、クリヤーコートをウェットに塗り過ぎないように注意してください。**

**sikkens**

# Nissan KAB Application Process

オートベースプラス日産 KAB の塗装要領

FOR PROFESSIONAL USE ONLY

**ダブルクリアーコート塗装**

上記のクリアーコート強制乾燥後にクリアーコート部分をウェット P1500 にてサンディングし、再度、クリアーコートしてください。

2回シングルウェットコート

各コート間のフラッシュオフタイム（指触乾燥）は5～10分です。

備考：塗装温度や塗装膜厚により多少異なります。

sikkens

## Nissan KAB Application Process

オートベースプラス日産 KAB の塗装要領

FOR PROFESSIONAL USE ONLY

## オートベースプラス 日産 KAB のスポット補修要領

オートベースプラス日産 KAB については下記の適切な方法で補修してください。

## 下地処理

サフェーサー部分を最終番手ドライ P500 又はウェット P1000 でサンディングし、ボカシ部分はウェット P1500 にてサンディングしてください。

塗装開始前には M600 で脱脂をし、エアブロー及びタッククロスをしてください。

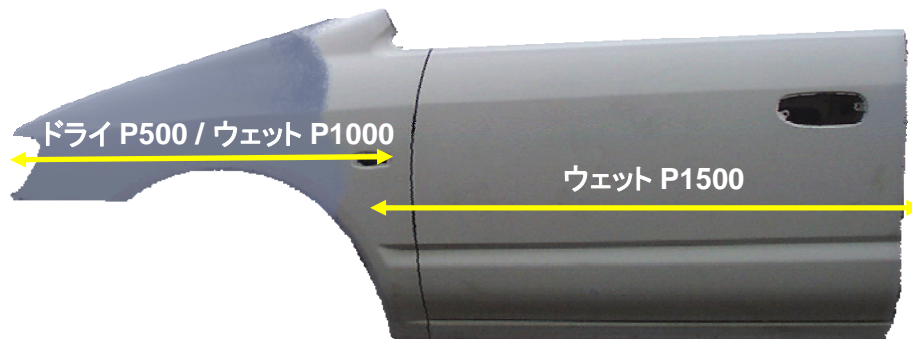

## ステップ No.1

混合比

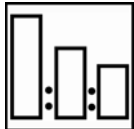

アンダークリヤー

100 部 (容量比)

50 部 (容量比)

オートベースプラス ブレンディング エージェント

ニュー プラス リデュース

## ブレンディング エージェント 塗装方法



サフェーサー部分及びボカシ際に 1 回シングルウェットコート

20℃ / 15 分のフラッシュオフタイム後、オートベースプラスを塗装してください。



sikkens

## Nissan KAB Application Process

オートベースプラス日産 KAB の塗装要領

FOR PROFESSIONAL USE ONLY

## ステップ No.2

混合比

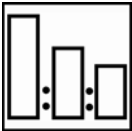

カラーベース

100 部 (容量比)

オートベースプラス

100 部 (容量比)

ニュー プラス リデューサー

## カラーベース塗装方法

サフェーサー部分にカラーベースを色が隠蔽するまで2回シングルウェットコートしてください。  
上記の希釈済みカラーベースに対して50%のリデューサーを追加してボカシ塗装します。



各コート間のフラッシュオフタイムを十分に取ってください。

**注：カラーベースのスポット補修時には遅いめのリデューサーを使用してベースの肌を荒らさないように注意してください。**

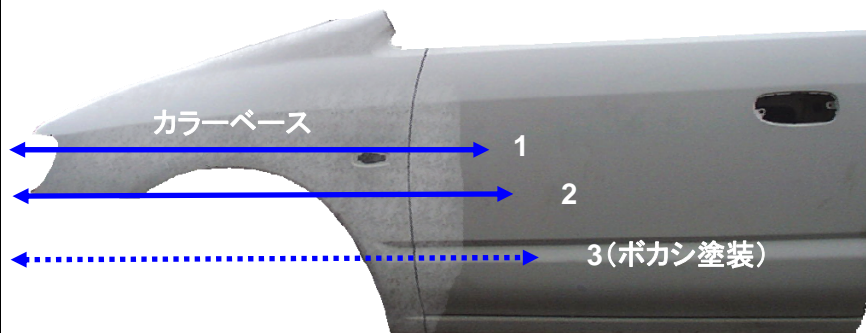

## ステップ No.3

混合比

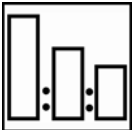

NIS KAB データー (SEC1111 使用)

NIS KAB データー (SEC1111 使用) 単体で使用します。

**注：NIS KAB データーにはニュープラスリデューサーを混合しないでください。**

## NIS KAB データー塗装方法

カラーベース色決めが終了したらフラッシュオフタイム 20℃ / 15 分後に、トップコートを徐々に大きく広げながら2~3回ミディアムコートしてください。



**注：NIS KAB データーはウェットコートしないでください。**

各コート間、塗膜表面の艶が引けるまでフラッシュオフタイムを十分に取ってください。

フラッシュオフタイム後に2回シングルコートでムラ取りしてください。

sikkens

## Nissan KAB Application Process

オートベースプラス日産 KAB の塗装要領

FOR PROFESSIONAL USE ONLY

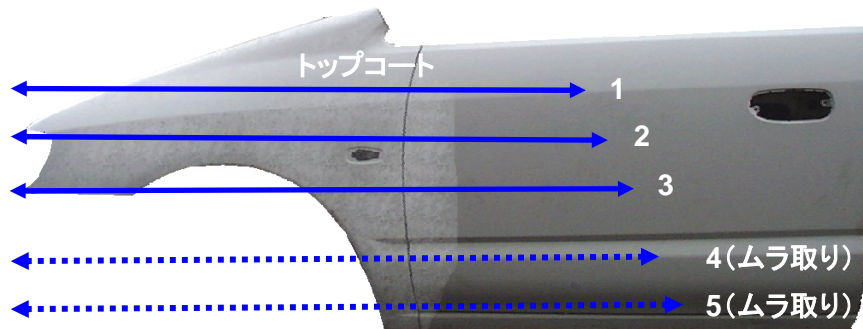

## クリアーコート塗装

オートベースプラス塗装終了後、20℃ / 20分以上フラッシュオフタイムを取ってからクリアーコートしてください。



1コート目のクリアーコートはライトコートしてください。  
十分なフラッシュオフタイムを取り2コート目のクリアーコートはトップコートを塗装した箇所まで塗装し、最終コートでパネルをブロック塗装してください。

**注：各コート間のフラッシュオフタイムを十分に取り、クリアーコートをウェットに塗り過ぎないように注意してください。**

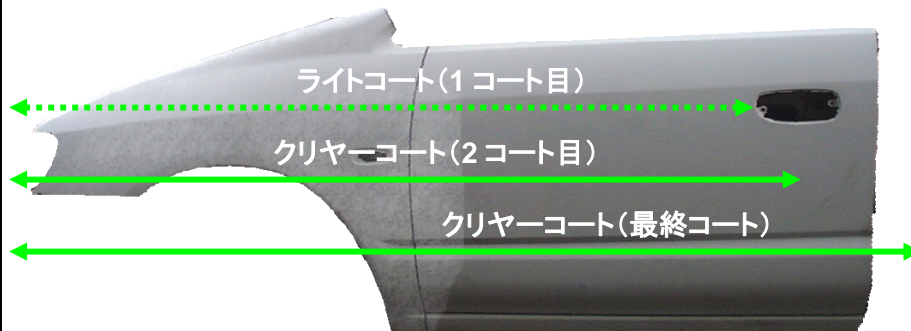

## ダブルクリアーコート塗装



上記のクリアーコート強制乾燥後にクリアーコート部分をウェット P1500 にてサンディングし、再度、クリアーコートしてください。

2回シングルウェットコート

各コート間のフラッシュオフタイム（指触乾燥）は5～10分です。

備考：塗装温度や塗装膜厚により多少異なります。